

تأثیر عامل‌های فردی و زمینهای بر گرایش دانشجویان کشاورزی دانشگاه زنجان نسبت به اشتغال در روستا

محمد بادسار^۱، لیلا صفا^۲، سهیلا فتحی^۳

۱- استادیار گروه ترویج، ارتباطات و توسعه روستایی، دانشگاه زنجان

۲- استادیار گروه ترویج، ارتباطات و توسعه روستایی، دانشگاه زنجان

۳- دانشجوی کارشناسی ارشد توسعه روستایی دانشگاه زنجان

چکیده

برخلاف روند رو به افزایش بیکاری در بین دانش‌آموختگان کشاورزی و اهمیت کار در روستا به عنوان یکی از مهم‌ترین سیاست‌ها در برنامه‌های آموزش عالی کشاورزی، شمار زیادی از دانش‌آموختگان کشاورزی گرایش چندانی به کار در روستا ندارند. با توجه به اهمیت مساله، هدف اصلی این تحقیق بررسی تأثیر عامل‌های فردی و زمینه‌ای بر گرایش دانشجویان رشته‌های کشاورزی دانشگاه زنجان نسبت به اشتغال در روستا بود. جامعه آماری تحقیق شامل ۳۹۰ نفر دانشجویان کارشناسی سال آخر رشته‌های کشاورزی دانشگاه زنجان در سال تحصیلی ۹۳-۱۳۹۲ بود که با توجه به جدول کرجسی و مورگان، ۲۰۰ تن از آنان از طریق روش نمونه‌گیری تصادفی ساده گزینش شدند. برای گردآوری داده‌ها از پرسشنامه استفاده شد. روایی محتوایی پرسشنامه با نظر اعضای هیات علمی دانشگاه زنجان مورد تأیید قرار گرفت. به منظور تعیین قابلیت اعتماد ابزار تحقیق پیش‌آزمون انجام شد که مقدار ضریب‌های پایایی ترکیبی محاسبه شده برای مقیاس‌های اصلی پرسشنامه در حد مناسب (در دامنه بین ۰/۸۰۵ تا ۰/۸۵۹) بود. داده‌های گردآوری شده با استفاده از مدل رگرسیون و بهره‌گیری از برآورد بیزی با توجه به سطح اندازه‌گیری ترتیبی متغیرهای تحقیق تجزیه و تحلیل شد. نتایج بدست آمده از برآورد بیزی مدلی ساختاری مستقیم تحقیق نشان داد که بین متغیرهای زمینه‌ای شامل جنس، سن، پیشینه کار در روستا، درآمد خانوادگی و پیشینه سکونت در روستا با متغیر وابسته میزان گرایش به اشتغال در روستا رابطه مثبت و معنی‌داری وجود دارد. همچنین، بنا بر نتایج مدل ساختاری میانجی مشخص شد که متغیر قابلیت کارآفرینی تنها در رابطه بین متغیر درآمد خانوادگی با گرایش به اشتغال در روستا دارای نقش میانجی جزئی بوده و در مورد دیگر متغیرها دارای نقش میانجی نبود.

کلید واژه‌ها: دانش‌آموختگان کشاورزی، بیکاری، قابلیت کارآفرینی، نظریه شناختی، اشتغال در روستا.

نویسنده‌ی مسئول: محمد بادسار

رایانامه: mbadsar@yahoo.com

دریافت: ۱۳۹۳/۸/۲۵؛ پذیرش: ۱۳۹۴/۳/۵

مقدمه

بیکاری یکی از جدی‌ترین چالش‌های تاثیرگذار بر پیشرفت اجتماعی بسیاری از جامعه‌ها به شمار می‌رود که به تدریج موجب کاهش سهم منابع نیروی کار در تولید و بهره‌وری و ایجاد درآمد و بروز بسیاری از ناهنجاری‌های اجتماعی می‌شود (بوسومپوم و همکاران، ۲۰۱۳). در ایران نیز به ویژه در دهه‌ی اخیر، یکی از اساسی‌ترین نگرانی‌های مسولان و برنامه‌ریزان، یافتن راه حلی برای مسأله بیکاری شمار زیادی از افراد به ویژه جوانان بوده است. این موضوع به طور ویژه در بخش کشاورزی که نیروی انسانی جویای کار زیادی از دانش آموخته و غیر آن را در خود جای نداده است، دارای اهمیت بیشتری است (حسینی و همکاران، ۱۳۸۹).

با توجه به سرمایه‌گذاری‌های صورت گرفته برای دانش آموختگان آموزش عالی کشاورزی و صرف هزینه و انرژی زیاد به منظور آموزش آنان، بدون تردید مسأله بیکاری آنان دارای حساسیت دو چندان می‌باشد (کردنائیچ، ۱۳۸۴). این در حالی است که بر پایه بررسی‌های انجام شده، میزان بیکاری در بین دانش آموختگان کشاورزی بالا بوده و میزان اشتغال این افراد در زمینه‌های تخصصی خود، نسبت به شماری که هر سال از رشته‌های مختلف کشاورزی دانش آموخته می‌شوند، بسیار پایین است.

از سوی دیگر، شمار دانشجویان و دانش آموختگان آموزش عالی کشاورزی پیوسته در حال افزایش است که این مسأله نیز به نوبه خود سبب شده است تا نرخ بیکاری در میان دانش آموختگان آموزش عالی کشاورزی در مقایسه با دیگر بخش‌ها روند افزایشی بیشتری داشته باشد (آقاسی زاده، ۱۳۸۳).

بدون تردید، یکی از دلیل‌های اصلی این مسأله را می‌توان به نداشتن گرایش دانش آموختگان رشته‌های کشاورزی برای اشتغال در روستاها نسبت داد، به گونه‌ای که آنان نگرش چندان مساعدی نسبت به اشتغال در روستا نداشته و پس از پایان تحصیلات دانشگاهی خود؛ بنا به عامل‌های مختلف از جمله دوری از اعضای خانواده، پایین بودن سطح درآمد در روستاها، دشواری رفت و آمد بین شهر و روستا، کم بودن امکانات رفاهی در روستا، تفاوت‌های فرهنگی بین ساکنان شهر و روستا، پایین بودن

سطح بهداشت در روستاها و شرایط دشوار فیزیکی مشاغل کشاورزی، گرایش بسیار کمی برای اشتغال در مناطق روستایی داشته و بیشتر در جستجوی شغل در موسسه‌های دولتی و خصوصی و کار در مناطق شهری باشند.

این در شرایطی است که اشتغال در روستاها یکی از مهم‌ترین سیاست‌ها در برنامه‌های آموزش عالی کشاورزی به شمار می‌رود، به گونه‌ای که صاحب‌نظران مختلف بر این باورند که در صورت ایجاد نگرش مثبت و افزایش گرایش دانش آموختگان رشته‌های کشاورزی، کارایی عملیاتی آنان افزایش یافته و میزان بیکاری تا حدود زیادی کاهش خواهد یافت (تبرایی و قاسمی، ۱۳۸۵).

از این رو تأمین نیازهای آموزشی بخش کشاورزی از راه برنامه‌های آموزش عالی و فراهم سازی زمینه‌ی اشتغال در راستای تحصیل و مهارت، یکی از مهم‌ترین برنامه‌ها در راستای دستیابی به هدف‌های توسعه‌ی همه جانبه‌ی کشور است (فرخ زاده و همکاران، ۱۳۸۹).

در سال‌های اخیر، کارآفرینی به یک نیروی اصلی در رشد اقتصاد جهانی تبدیل شده (مک‌ستی، ۲۰۰۸) و به مانند کلیدی برای رفع مسأله همواره در حال رشد بیکاری در بین دانش آموختگان دانشگاهی مورد توجه جدی صاحب‌نظران و محققان مختلف قرار گرفته است (آکچوتان و نیمالاتاسان، ۲۰۱۲). در این زمینه، بوسامپم و همکاران (۲۰۱۳)، ضمن تأکید بر اهمیت کارآفرینی در حل بیکاری، بیان می‌دارند که بسیاری از افراد بیکار نمی‌توانند شغلی را برای خود پیدا کنند، به این دلیل که آنها بدون مهارت‌ها و قابلیت‌های اصلی مورد نیاز یک کارآفرین هستند.

از این رو، در بیشتر مواقع اشتغال و آغاز به کار دانش آموختگان دانشگاهی با خطرکردن همراه بوده و ضروری است تا با آموزش استانداردهای لازم، به ویژه قابلیت‌ها و صلاحیت‌های کارآفرینی، در آنان ایجاد و تقویت شود (هیسریچ و پیترس، ۲۰۰۲). یکی از راه‌های تقویت قابلیت‌ها و مهارت‌های دانشجویان، درهم آمیختن تلفیق درس‌های کارآفرینی در برنامه‌های درسی کشاورزی است.

تحقق این امر موجب می‌شود دانشجویان، افزون بر کسب دانش فنی، کشاورزی با دانش کارآفرینی نیز آشنا شده و تداوم این فرایند منجر به کسب قابلیت و مهارت‌های کارآفرینی در دانشجویان شود (خالدی و همکاران، ۱۳۹۳).

این زمینه، آکس و همکاران (۲۰۰۵) و تاماسی (۲۰۰۶)، در تحقیقات جداگانه ای نشان دادند که قابلیت های کارآفرینی برگرایش افراد به اشتغال و تصمیم آنان به آغاز یک کسب و کار خاص تاثیر قوی خواهد داشت.

در واقع، کارآفرینی قابلیت ها و شایستگی هایی را برای افراد فراهم می کند که آنان را قادر می سازد تا یک شغل یا کسب و کار جدید را به طور موفقیت آمیزی آغاز و اجرا کنند (بوسومپیم و همکاران، ۲۰۱۳). دسته دوم از عامل های مورد تاکید بندورا در فرایند شکل گیری رفتار، عامل های محیطی هستند که در رابطه ی متقابل در حال اثرگذاری بر عامل های فردی و در عین حال خود رفتار خواهند بود (بندورا، ۲۰۰۰)، که بنا بر محدودیت های این تحقیق، این عامل ها مورد مطالعه قرار نگرفته اند. افزون بر دو گروه عامل اشاره شده، دسته سومی از عامل ها هستند که در نظریه بندورا به روشنی مد نظر قرار نگرفته اند، اما کرمی و مایمونا (۲۰۱۲)، آن را به عنوان نقدی توسعه ای بر نظریه بندورا دانسته و چنین استدلال می کنند که عامل های فردی، به خودی خود و یا حتی به تنهایی تحت تاثیر محیط شکل نمی گیرند، بلکه دسته ای از عامل ها با عنوان عامل های زمینه ای وجود دارند که در واقع، پیش شرط اساسی برای شکل گیری باورهای شناختی و گرایش افراد نسبت به مسایل مختلف (از جمله اشتغال) و حتی قابلیت های کارآفرینی هستند.

در این زمینه، تیرایی و قاسمی (۱۳۸۵) و کومارا و کومار (۲۰۱۲)، متغیرهای زمینه ای مانند جنس، سن، وضعیت تاهل و دیگر موارد را از مهم ترین عامل های تاثیرگذار بر گرایش دانشجویان به اشتغال در روستا و بخش کشاورزی در نظر گرفته اند.

به همین منوال، آچوتان و نیمالاتاسان (۲۰۱۲)، با تاکید بر نقش اساسی متغیرهای زمینه ای در شکل گیری قابلیت های کارآفرینی، بیان می دارند که اگر فردی دارای ویژگی های شخصیتی و زمینه ای مناسبی باشد، دیر یا زود به یک کارآفرین تبدیل خواهد شد.

در واقع، متغیرهای زمینه ای هم به طور مستقیم بر روی گرایش افراد به اشتغال تاثیر دارند و هم به شکل غیرمستقیم از طریق تاثیر بر قابلیت های کارآفرینی (لینان، ۲۰۰۸). با در نظر گرفتن آن چه اشاره شده، در این تحقیق

کسب چنین قابلیت ها و صلاحیت هایی فرد را قادر می سازند تا از یک دیدگاه اولیه به سمت اشتغال و راه اندازی یک بنگاه ارزش آفرین حرکت کنند (راسموسن و همکاران، ۲۰۱۱). در یک تعریف جامع، قابلیت های کارآفرینی به عنوان یک سطح بالاتر از ویژگی در نظر گرفته می شوند که شامل دانش، مهارت و ویژگی های فردی می شوند.

از این رو، می توانند به عنوان توانایی کلی کارآفرینان برای ایفای یک نقش کاری به صورت موفقیت آمیز مد نظر قرار گیرند (من و همکاران، ۲۰۰۲). البته، یادآوری این نکته ضروری است که کارآفرینان دارای قابلیت های پرشماری هستند (رضائی، ۱۳۹۰)، که در این تحقیق با توجه به مرور بررسی های مختلف از جمله مقصودی (۱۳۸۴)، احمدپور داریانی و مقیمی (۱۳۸۵) و کردنائیچ و همکاران (۱۳۸۶)، بر پنج قابلیت اصلی شامل کنترل درونی، سلاست فکری، عمل گرایی، خطر پذیری و توفیق طلبی (انگیزه پیشرفت) تمرکز یافته است.

مبنای نظری این بررسی بر اساس دیدگاه بندورا می باشد. نخستین بار، بندورا در سال ۱۹۶۰ نظریه های خود پیرامون یادگیری اجتماعی را مطرح کرد که در آن بر یادگیری از طریق مشاهده و مدل سازی در یک محیط اجتماعی تاکید داشت (بندورا، ۱۹۹۹)، که حدود سه دهه بعد، آن را به نظریه شناخت اجتماعی توسعه داد. بر مبنای این نظریه، رفتار یا گرایش به انجام یک کار، در اصل، با فرآیندهای شناختی شکل می گیرد، چراکه این افراد هستند که به رویدادهای مختلف معنی متفاوتی می دهند و بر همان پایه، از پیش آمد رویداد شاد یا ناراحت می شوند.

بنابراین، بندورا ضمن شناختی دانستن فرآیند شکل گیری رفتار، دو عامل مهم شامل عامل های فردی و محیطی را در این جریان دخیل می داند.

در دسته عامل های فردی، بندورا به آنچه که به توانایی های فرد مربوط می شود اشاره دارد که این توانایی ها می توانند فکری و ذهنی باشند، مانند باور داشتن به توانستن و یا کاربردی و مهارتی از جمله توانایی انجام کار باشند (بندورا، ۲۰۰۰). با توجه به آنچه اشاره شده، در این بررسی قابلیت های کارآفرینی در دسته عامل های فردی در نظر گرفته شده است که می توانند بر رفتار یا گرایش افراد به یک موضوع خاص مانند اشتغال موثر باشند. در

عوامل‌های زمینه‌ای شامل متغیرهایی مانند جنس، سن، پیشینه کار در روستا، درآمد خانوادگی و پیشینه سکونت در روستا هستند که می‌توانند هم به عنوان پیش‌شکل دهنده عوامل‌های فردی (مانند قابلیت‌های کارآفرینی) باشند و هم برگرایش افراد به اشتغال در روستا تأثیر مستقیم داشته باشند.

تبرایی و قاسمی (۱۳۸۵)، در بررسی خود نگرش دانشجویان کشاورزی به اشتغال در مناطق روستایی و عامل‌های مؤثر بر آن را به صورت موردی در دانشکده کشاورزی دانشگاه فردوسی مشهد در سال تحصیلی ۸۳-۱۳۸۲ بررسی کرده‌اند.

یافته‌های تحقیق آنان نشان داد که دانشجویان مورد بررسی نگرش شناختی، عاطفی و رفتاری چندان مساعدی نسبت به اشتغال در روستا نداشته‌اند. دوری از خانواده و پایین بودن سطح درآمد در روستا، مهم‌ترین دلیل‌های نداشتن گرایش دانشجویان به اشتغال در مناطق روستایی بودند. بر پایه یافته‌های این تحقیق، اصلی‌ترین متغیرهای تأثیرگذار بر نگرش دانشجویان کشاورزی به اشتغال در مناطق روستایی شامل جنس، رشته تحصیلی، محل سکونت، پیشینه سکونت در روستا، میزان رضایت از گزینش رشته کشاورزی و مقطع تحصیلی بودند. شاه ولی و همکاران (۱۳۹۳)، در تحقیق خود به بررسی عامل‌های مؤثر بر علاقه و استعداد تحصیلی دانشجویان رشته‌های کشاورزی پرداختند.

یافته‌ها نشان دادند که حدود ۱۲ درصد از دانشجویان کشاورزی در آزمون ورودی دانشگاه‌ها، رشته‌های کشاورزی را به عنوان اولویت اول تا پنجم گزینش کرده‌اند. هم‌چنین، علاقه‌ی آنان به رشته‌ی انتخابی پس از ورود به دانشگاه رشد معنی‌داری پیدا کرده است. عامل‌های مؤثر بر این ارتقاء، نخست ناشی از محیط درونی دانشگاه، دوم، بازار کار و سوم، خانواده بوده است. افزون بر این، یافته‌ها نشان دادند که دانشجویان کشاورزی استعداد تحصیلی نسبی خوبی دارند و دختران نسبت به پسران از این نظر برتری دارند.

شفیعی و شعبانعلی فمی (۱۳۸۶)، در بررسی خود دریافتند که تنها بین میزان تحصیلات همسر با نگرش دانشجویان مورد بررسی نسبت به اشتغال در بخش

کشاورزی رابطه مثبت و معنی‌داری وجود دارد، این در حالی است که رابطه متغیر وابسته نگرش با هیچ یک از متغیرهای زمینه‌ای مانند سن، مقطع تحصیلی، میزان درآمد خانوار و میزان تحصیلات پدر و مادر و دیگر متغیرهای مورد بررسی چون شمار ساعات‌های کار با اینترنت و رایانه و اولویت رشته کشاورزی در گزینش رشته معنی‌دار نبود. شاه‌رودی و همکاران (۱۳۸۷)، در بررسی خود به این نتیجه رسیدند که بین متغیرهای زمینه‌ای به ویژه سن و تجربه فعالیت کشاورزی و دیدگاه‌های اقتصادی، فرهنگی، اجتماعی و آموزشی دانشجویان با دیدگاه رفتاری آنان پیرامون آینده شغلی خود و گرایش دانشجویان به اشتغال در بخش کشاورزی ارتباط مثبت و معنی‌داری وجود دارد.

در بررسی دیگری، اکبری و همکاران (۱۳۸۸)، در بررسی نگرش دانشجویان کشاورزی نسبت به اشتغال در بخش کشاورزی در دانشگاه بوعلی سینای همدان مشخص کردند که هفت عامل توانمندی‌های تخصصی و قابلیت‌های کارآفرینی دانشجویان، ارتباط دانشگاه با مراکز کاری، فرصت‌های شغلی موجود، رضایت مندی از سطح دانش در دوران تحصیل، تسهیلات و امکانات در دسترس، ویژگی‌های شخصیتی و علاقمندی به مشاغل مرتبط با رشته‌های کشاورزی، مهم‌ترین متغیرهای مؤثر بر نگرش دانشجویان مورد بررسی نسبت به اشتغال در بخش کشاورزی می‌باشند.

کومارا و همکاران (۲۰۱۰)، در بررسی خود به بررسی رابطه قابلیت‌های کارآفرینی با گرایش به اشتغال در بین دانشجویان مهندسی در هندوستان پرداخته‌اند.

یافته‌های تحقیق نشان داد که متغیرهای زمینه‌ای از تأثیر اندکی بر قابلیت‌های کارآفرینی دارند. هم‌چنین بر پایه یافته‌های تحقیق، بین متغیرهای اصلی مورد بررسی شامل قابلیت‌های کارآفرینی دانشجویان و گرایش آنان به اشتغال رابطه مثبت و معنی‌داری وجود داشت.

کومارا و کومار (۲۰۱۲)، در بررسی تطبیقی خود، رابطه میان قابلیت‌های کارآفرینی و گرایش به اشتغال را در بین دانشجویان مهندسی و کسب و کار ارزیابی کرده‌اند. بر این پایه مشخص شد که قابلیت‌های کارآفرینی تأثیر معنی‌دار و قابل توجهی بر گرایش دانشجویان رشته‌های مورد

بودند. هدف اصلی این تحقیق، بررسی تاثیر عامل‌های فردی و زمینه‌ای بر گرایش دانشجویان رشته‌های کشاورزی دانشگاه زنجان نسبت به اشتغال در روستا بود. همانگونه که اشاره شد، مبنای این بررسی نظریه شناختی بندورا بود که بر این پایه، گرایش به اشتغال در روستا تحت تاثیر دو دسته عامل‌های فردی یعنی قابلیت‌های کارآفرینی شامل پنج مولفه کنترل درونی، سلاست فکری، عمل‌گرایی، خطرپذیری و توفیق‌طلبی و عامل‌های زمینه‌ای شامل متغیرهای جنس، سن، پیشینه کار در روستا، درآمد خانوادگی و پیشینه سکونت در روستا قرار دارد. در زمینه‌ی رابطه بین متغیرها، همان‌طور که در نگاره‌ی (۱) نشان داده شده است، بر مبنای نظریه بندورا، عامل‌های زمینه‌ای ضمن تاثیر مستقیم بر گرایش به اشتغال در روستا، از طریق عامل‌های فردی (قابلیت‌های کارآفرینی) نیز دارای تاثیر غیرمستقیم بر روی متغیر گرایش به اشتغال در روستا خواهند بود.

مطالعه به اشتغال دارند. هم‌چنین، نتایج تحقیق گویای آن بود که هر چند متغیرهای زمینه‌ای هم‌چون سن، جنس، سطح درآمد خانوادگی، پیشینه کار و معدل تاثیر کمی بر قابلیت‌های کارآفرینی دارند، اما میزان تاثیر آنها بر گرایش دانشجویان به اشتغال قابل توجه است.

در تحقیق دیگری که بوسامیم و همکاران (۲۰۱۳)، نقش قابلیت‌های کارآفرینی در ایجاد گرایش به اشتغال پس از دانش‌آموختگی دانشجویان را در غنا بررسی کردند دریافتند که بیشتر پاسخگویان (۶۲ درصد) گرایش داشتند پس از پایان تحصیلات به صورت شخصی کسب و کاری را آغاز کنند. با توجه به یافته‌های تحقیق مشخص شد که قوی‌ترین متغیرهای پیش‌بینی‌کننده میزان گرایش دانشجویان به اشتغال، شامل میزان دانش در کسب و کارهای کشاورزی، سطح مسولیت‌پذیری، قدرت خطرپذیری، توانایی حل مسأله و میزان خلاقیت و نوآوری

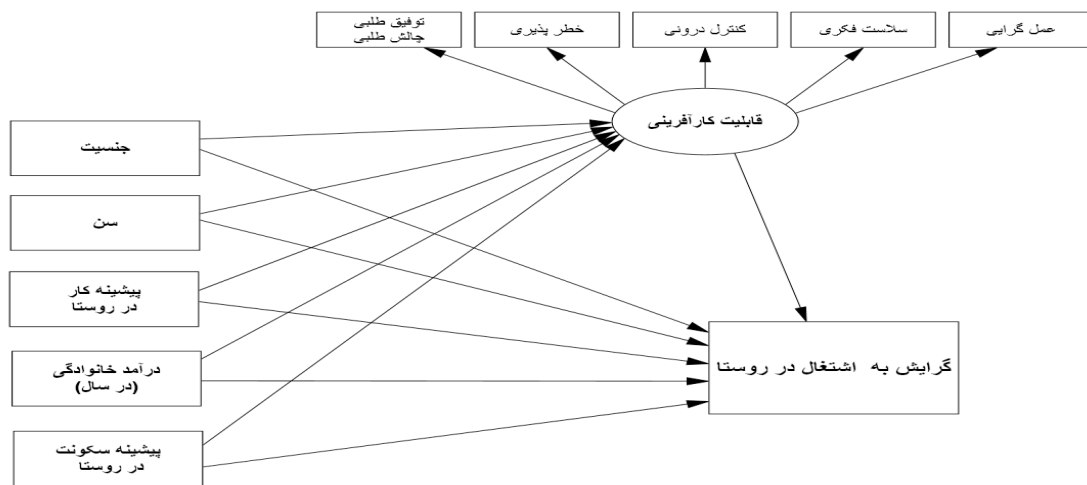

نگاره ۱- مدل نظری رابطه‌ی متغیرهای تحقیق با گرایش به اشتغال در روستا

۲۰۰ تن به عنوان نمونه با روش نمونه‌گیری طبقه‌ای با انتساب متناسب (طبقات بر حسب جنس) گزینش شدند. ابزار تحقیق برای گردآوری داده‌ها پرسشنامه بود که شامل سه بخش اصلی؛ ویژگی‌های زمینه‌ای (شامل جنس، سن، پیشینه کار در روستا، درآمد خانوادگی و پیشینه سکونت در روستا)؛ قابلیت‌های کارآفرینی (شامل ۳۶ پرسش در بر دارنده پنج مولفه توفیق‌طلبی، خطرپذیری، کنترل

روش شناسی

این تحقیق دارای ماهیت کمی بوده و از نظر هدف جزو تحقیق‌های کاربردی به شمار می‌رود که با استفاده از پرسشنامه به گردآوری داده‌ها پرداخته است. جامعه‌ی آماری تحقیق دانشجویان کارشناسی سال آخر رشته‌های کشاورزی دانشگاه زنجان در سال تحصیلی ۹۳-۱۳۹۲ به شمار ۳۹۰ بودند که با استفاده از جدول کرجسی و مورگان

ایجاد شده بر اساس فرمولی شناخته شده به نام قضیه بیز که نشان دهنده ترکیبی از توزیع جایگزین اصلی (شواهد تجربی) می‌باشد، شکل می‌گیرد (بایرن، ۲۰۱۰؛ آربوکل، ۲۰۱۲). بر این اساس نرم افزار Amos بصورت خودکار بلافاصله بعد از آغاز اجرای برآورد بیزی، اقدام به ایجاد ۵۰۰ نمونه از نمونه آماری تحقیق قبل از شروع به تحلیل می‌نماید.

این فرایند نمونه‌گیری تصادفی از طریق الگوریتم زنجیره مارکوف مونت کارلو صورت می‌گیرد. ایده اصلی این فرایند همیشه در حال تغییر برای شناسایی نزدیکترین ارزش واقعی هر پارامتر در مدل صورت می‌گیرد تا تصویری واقعی‌تر از داده‌ها را نشان دهد (بایرن، ۲۰۱۰). به صورت پیش فرض در نرم افزار زمانی این اتفاق می‌افتد که مقدار آماره همگرا کمتر از ۱/۰۰۲ باشد (بایرن، ۲۰۱۰؛ آربوکل، ۲۰۱۲). با در نظر گرفتن توضیحات اشاره شده، روش برآورد بیزی بر پایه دو مدل شامل مدل ساختاری مستقیم (مدلی که در برگیرنده تأثیر مستقیم و بی واسطه متغیر مستقلی مانند A بر متغیر وابسته‌ای مانند B) (A → B) می‌باشد) و مدل میانجی (مدلی که علاوه بر اثر مستقیم میان متغیرهای تحقیق در برگیرنده اثر غیرمستقیم و با واسطه (A → B → C) می‌باشد) (هیر و همکاران، ۲۰۰۶) اجرا شد.

یافته‌های تحقیق

نتایج تحقیق نشان داد که به لحاظ جنس، ۵۶/۵ درصد از دانشجویان مورد بررسی را دختران و ۴۳/۵ درصد از آنان را پسران تشکیل می‌دادند. محل سکونت بیشتر پاسخگویان (۸۱/۳ درصد)، شهر و نزدیک به یک چهارم از آنان (۱۸/۷ درصد)، در روستا بود. میانگین سن پاسخگویان ۲۳ سال و میانگین درآمد خانوادگی آنان ۱۳۰ میلیون ریال در سال بود.

هم‌چنین، بر پایه نتایج تحقیق مشخص شد که میانگین پیشینه‌ی کار دانشجویان در روستا ۱/۸۸ سال بود. در زمینه‌ی میزان گرایش دانشجویان برای اشتغال در روستا، ۴۰ درصد از پاسخگویان در سطح بالا، ۴۷ درصد در سطح متوسط و ۱۳ درصد نیز در سطح کم‌گرایش به اشتغال در روستا داشتند.

درونی، سلاست فکری و عمل‌گرایی) و گرایش دانشجویان به کار در روستا شامل پنج پرسش (۱. کار در روستا موجب ارتقای سطح معلوماتم می‌شود، ۲. تمایلی به فعالیت در روستا ندارم، ۳. کار در روستا عملی بیهوده و باعث اتلاف عمر می‌شود، ۴. پس از اتمام تحصیلات برای یک دوره چند ساله حاضرم در روستا فعالیت کنم، و ۵. بیکار بودن را به اشتغال در روستا ترجیح می‌دهم) با بهره‌گیری از طیف پنج سطحی لایکرت (۱= درست نیست تا ۵= کاملاً درست است) بود.

روایی ظاهری و محتوایی پرسشنامه با نظر اعضای هیات علمی دانشگاه زنجان مورد تأیید قرار گرفت. برای تعیین پایایی ابزار تحقیق پیش‌آزمون (با ۳۰ نفر بیرون از نمونه اصلی در دانشگاه پیام نور زنجان) انجام گرفت که مقدار ضریب‌های پایایی ترکیبی محاسبه شده برای دو مقیاس اصلی پرسشنامه یعنی گرایش به کار در روستا و قابلیت کارآفرینی به ترتیب ۰/۸۰۵ و ۰/۸۵۹ بود.

برای تجزیه و تحلیل داده‌ها از نرم افزار SPSS در بخش توصیفی (شامل فراوانی، درصد و میانگین) و Amos در بخش استنباطی استفاده شد. در بخش استنباطی با توجه به ترتیبی بودن مقیاس سنجش متغیر وابسته (گرایش به اشتغال در روستا) و هم‌چنین به دلیل حضور متغیرهای مستقل زمینه‌ای دو وجهی (جنس و پیشینه سکونت در روستا)، از روش برآورد بیزی به جای حداکثر بزرگنمایی استفاده شد.

این روش به محقق اجازه می‌دهد تا در صورتی که متغیرهای موجود در معادله شامل متغیرهای مستقل و به ویژه وابسته تحقیق از توزیع نرمال برخوردار نبوده و یا مقیاس اندازه‌گیری آنها به صورت طبقه‌ای یا مقوله‌ای باشند، تحلیل‌های مناسب، درست و قابل اطمینانی از داده‌ها به عمل آید (بایرن، ۲۰۱۰). در اجرای روش برآورد بیزی که با استفاده از نرم افزار گرافیکی Amos امکان پذیر است، هر مقدار ناشناخته (داده‌ای) به عنوان مقدار تصادفی در نظر گرفته می‌شود و یک توزیع احتمالی بر اساس داده‌های قبلی به آن اختصاص می‌یابد.

بر اساس این روش، سیستم توزیع اصلی (توزیع احتمالی که بر اساس داده‌های واقعی مشاهده شده‌اند) با یک توزیع جایگزین ترکیب می‌شود. این توزیع مشترک

مدل نشان می دهد که مقدار آماره همگرا برای کل مدل برابر است با ۱/۰۰۱۵ که حاکی از همگرا بودن نتایج بدست آمده و نیکویی برازش مناسب مدل می باشد.

همچنین، لازم به ذکر است که مقدار آماره همگرا برای تک تک روابط کمتر از ۱/۰۰۲ بود (جدول ۱). ارزیابی برازش نیکویی مدل ساختاری بر اساس سایر شاخص ها نشان داد که به رغم معنی دار بودن مقدار کای اسکویر به دلیل بالا بودن حجم نمونه، مدل از برازش نیکویی قابل قبولی بر پایه دیگر شاخص ها داشت ($DF/X^2 = 2,005$; $GFI = 0,953$; $CFI = 0,937$; $IFI = 0,940$; $RMSEA = 0,071$). همچنین، نتایج مدل ساختاری گویای آن بود

نتایج به دست آمده از مدل سازی معادله های ساختاری بر پایه روش برآورد بیزی در قالب دو مدل اصلی تحقیق شامل دو مدل ساختاری مستقیم و میانجی در نگاره های ۲ و ۳ ارائه شده اند.

مدل ساختاری مستقیم که در برگیرنده تاثیر مستقیم و بی واسطه متغیر مستقل بر متغیر وابسته می باشد (هیر و همکاران، ۲۰۰۶) در این تحقیق نشان دهنده ی رابطه ی مستقیم بین متغیرهای زمینه ای (شامل جنس، سن، پیشینه کار در روستا، درآمد خانوادگی و پیشینه سکونت در روستا) با متغیر وابسته میزان گرایش به اشتغال در روستا می باشد. بررسی نتایج بر پایه روش برآورد بیزی در این

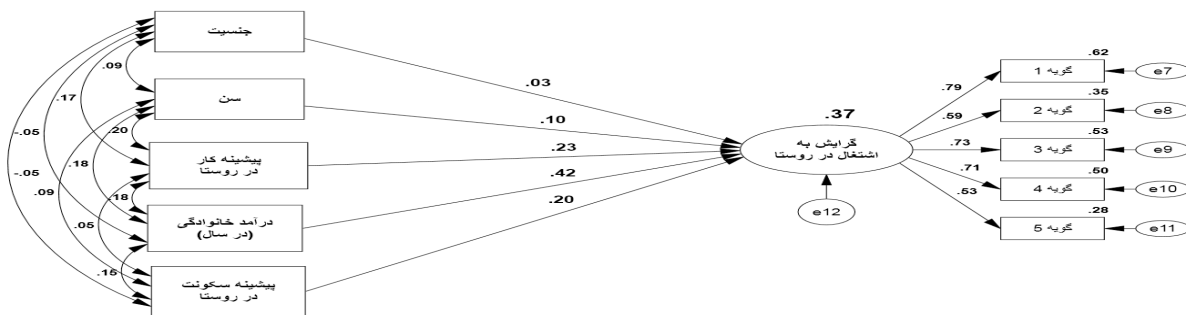

نگاره ۲ - مدل ساختاری مستقیم تحقیق بر پایه ضریب های استاندارد شده

جدول ۱- نتایج همبستگی متغیرها مستقل

متغیر	جنسیت	سن	پیشینه کار در روستا	درآمد خانوادگی	سکونت در روستا
جنسیت	۱				
سن	۰/۰۹۲	۱			
پیشینه کار در روستا	۰/۱۷۰*	۰/۱۹۶*	۱		
درآمد خانوادگی	-۰/۰۵	۰/۱۸۴*	۰/۱۸۵*	۱	
سکونت در روستا	-۰/۰۴۷	۰/۰۹۱	۰/۰۴۷	۰/۱۴۷*	۱

* معنی داری در سطح ۰/۰۵

نتایج به دست آمده در این زمینه در جدول ۲ ارائه شده است. همان طور که از جدول ۲ پیداست رابطه دو متغیر جنس و سن با متغیر وابسته میزان گرایش به اشتغال در روستا معنی دار نشده، در حالی که رابطه سه متغیر دیگر مورد بررسی شامل پیشینه کار در روستا، درآمد خانوادگی و پیشینه سکونت در روستا با متغیر وابسته مثبت و معنی دار شده است.

که متغیرهای زمینه ای ۳۷ درصد از واریانس متغیر وابسته گرایش به اشتغال در روستا را تبیین می نمایند. بررسی نتایج همبستگی میان متغیرهای مستقل بر اساس مدل نتایجی به شرح جدول ۱ را نشان می دهد.

یکی دیگر از هدف های اصلی تدوین مدل ساختاری، تعیین شدت، جهت و معنی دار بودن ضریب های مسیر فرض شده در مدل مفهومی پژوهش بود، از این رو، خلاصه

جدول ۲- خلاصه برآورد بیزی متغیرهای زمینه‌ای باگرایش دانشجویان کشاورزی دانشگاه زنجان به اشتغال در روستا

متغیر	آماره همگرا	ضریب استاندارد	خطای استاندارد	فاصله اطمینان ۹۵٪	
				کران پایین	کران بالا
جنس	۱/۰۰۰۵	۰/۰۳۰۶	۰/۰۰۲۲	-۰/۲۲۶۹	۰/۳۵۶۴
سن	۱/۰۰۰۹	۰/۰۹۲۹	۰/۰۰۲۹	-۰/۰۲۸۳	۰/۱۵۵۸
پیشینه کار در روستا	۱/۰۰۰۷	*۰/۲۳۱	۰/۰۲۵	۰/۰۳۲۲	۰/۱۱۹۷
درآمد خانوادگی	۱/۰۰۱۰	*۰/۴۱۶	۰/۰۲۹	۰/۲۲۹۵	۰/۴۶۹۸
پیشینه سکونت در روستا	۱/۰۰۰۷	*۰/۲۰۰۷	۰/۰۲۴	۰/۰۶۱۵	۰/۳۰۴۷

*معنی داری روابط با توجه به قرارگیری صفر در خارج از دامنه کران پایین و بالا در فاصله اطمینان ۹۵٪.

نکته: سطح معنی داری مقادیر ضرایب استاندارد شده برای روش برآورد بیزی بر اساس وضعیت قرارگیری عدد صفر نسبت به کران پایین و بالا در فاصله اطمینان ۹۵٪ قابل تفسیر می باشد. بدین گونه که اگر صفر در حد وسط دو کران پایین و بالا قرار گرفته باشد رابطه غیر معنی دار، و در صورتی که صفر خارج از دو کران قرار گرفته باشد رابطه معنی دار می باشد.

بر پایه‌ی نظریه شناختی بندوراگرایش به اشتغال در روستا می تواند تحت تأثیر دو دسته عوامل‌های فردی یعنی قابلیت‌های کارآفرینی به عنوان متغیر میانجی (یعنی متغیری که بعنوان واسطه در رابطه میان دو متغیر مستقل و وابسته قرار می گیرد (هیر و همکاران، ۲۰۰۶) و عامل‌های زمینه‌ای (مانند؛ جنس، سن، پیشینه کار در روستا، درآمد خانوادگی و پیشینه سکونت در روستا در این مطالعه) به

عنوان متغیرهای مستقل قرار گیرد. بررسی نتایج بر پایه روش برآورد بیزی در این مدل نشان می دهد که مقدار آماره همگرا برای مدل برابر است با ۱/۰۰۱۸ که حاکی از قابل قبول بودن سطح همگرایی مدل می باشد. هم چنین مقدار آماره همگرا در برآورد این مدل برای تک تک روابط کمتر از ۱/۰۰۲ می باشد (جدول ۳).

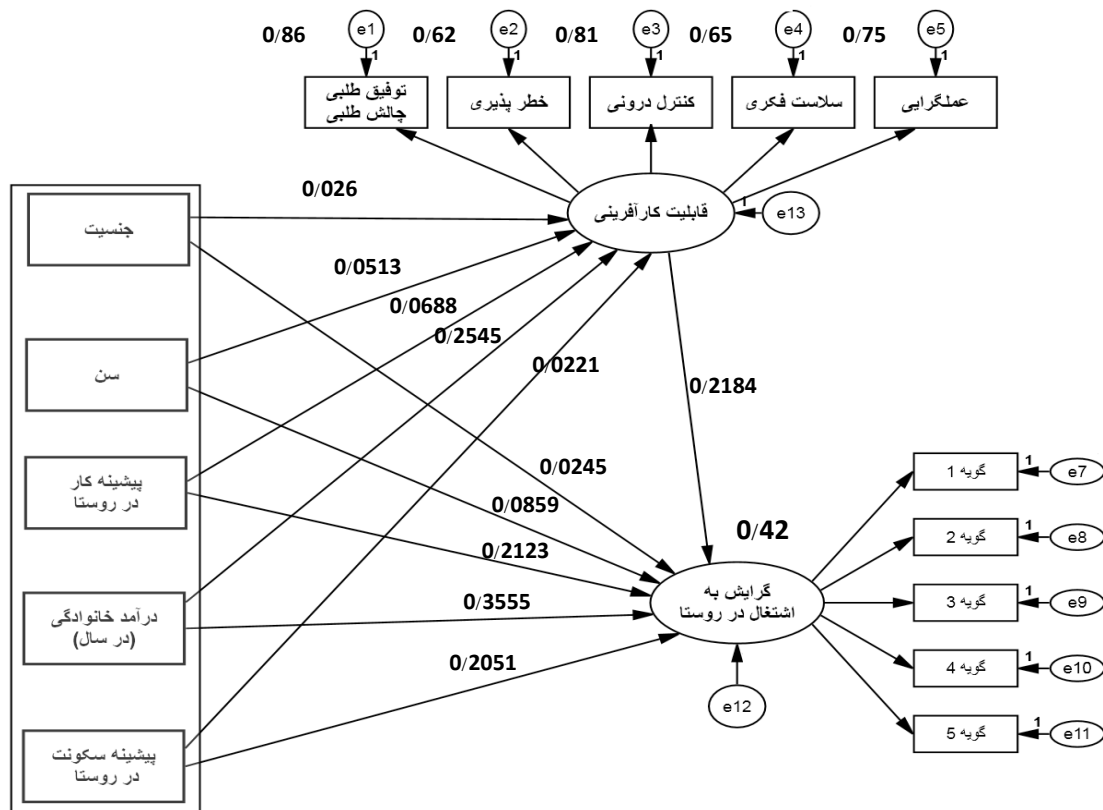

نگاره ۳- مدل ساختاری میانجی تحقیق بر پایه‌ی ضریب‌های استاندارد شده

در این زمینه، بر مبنای دستاوردهای تحقیق مشخص شد که پس از وارد شدن قابلیت کارآفرینی به عنوان متغیر سوم در رابطه بین درآمد خانوادگی با گرایش به اشتغال در روستا، میزان اثرگذاری مستقیم درآمد خانوادگی بر متغیر وابسته از $\beta=0/413$ (در مدل ساختاری مستقیم، نگاره ۱ و جدول ۲) به $\beta=0/355$ (در مدل ساختاری میانجی، نگاره ۲ و جدول ۳) کاهش پیدا می کند، ولی هم چنان معنی دار خواهد بود. در نتیجه متغیر قابلیت کارآفرینی دارای نقش میانجی جزئی در رابطه بین متغیر مستقل درآمد خانوادگی با گرایش به اشتغال در روستا می باشد.

به عبارت دیگر، متغیر درآمد خانوادگی افزون بر اثرگذاری مستقیم بر گرایش دانشجویان به اشتغال در روستا، می تواند به طور غیرمستقیم نیز از طریق قابلیت های کارآفرینی زمینه ساز گرایش افراد به اشتغال در روستا باشد.

بنابر نتایج بدست آمده در جدول ۳، در بین متغیرهای زمینه ای، تنها درآمد خانوادگی با قابلیت کارآفرینی دارای رابطه مثبت و معنی داری بود.

هم چنین، تحقیق گویای آن بود که قابلیت کارآفرینی دارای تاثیر مثبت و معنی داری بر میزان گرایش افراد به اشتغال در روستا بود. بدین ترتیب، با توجه به یافته ها می توان بیان داشت که به دلیل نبودن معنی داری رابطه بین متغیرهای زمینه ای شامل جنس، سن، پیشینه کار در روستا و سابقه سکونت در روستا با قابلیت کارآفرینی، فرض مبتنی بر نقش میانجی قابلیت کارآفرینی در رابطه بین این متغیرها با گرایش به اشتغال در روستا مورد تایید قرار نمی گیرد. این در حالی است که با توجه به معنی دار شدن مسیر درآمد خانوادگی \leftarrow قابلیت کارآفرینی \leftarrow گرایش به اشتغال در روستا، فرض میانجی بودن قابلیت کارآفرینی قابل بررسی می باشد.

جدول ۳- خلاصه ی برآورد بیزی متغیرهای زمینه ای و فردی با گرایش دانشجویان کشاورزی دانشگاه زنجان به اشتغال در روستا

متغیر	آماره همگرا	ضریب استاندارد	خطای استاندارد	فاصله اطمینان ۹۵٪	
				کران پایین	کران بالا
گرایش به اشتغال در روستا					
جنس	۱/۰۰۰۲	۰/۰۲۴۵	۰/۰۲۷	-۰/۲۳۳۶	۰/۳۳۵۷
سن	۱/۰۰۱۸	۰/۰۸۵۹	۰/۰۲۸	-۰/۰۳۹۱	۰/۱۴۷۵
پیشینه کار در روستا	۱/۰۰۰۲	۰/۲۱۲۳*	۰/۰۰۰۴	۰/۰۲۶۴	۰/۱۱۳۹
درآمد خانوادگی	۱/۰۰۰۴	۰/۳۵۵۵*	۰/۰۰۱۷	۰/۱۸۱۱	۰/۴۳۲۳
پیشینه سکونت در روستا	۱/۰۰۰۳	۰/۲۰۵۱*	۰/۰۰۱۵	۰/۰۶۵۱	۰/۳۰۵۴
قابلیت کارآفرینی	۱/۰۰۰۴	۰/۲۱۸۴*	۰/۰۰۳۱	۰/۱۱۵۰	۰/۵۴۷۳
قابلیت کارآفرینی					
جنس	۱/۰۰۰۴	۰/۰۲۶	۰/۰۰۳۳	-۰/۱۷۶۱	۰/۲۵۸۶
سن	۱/۰۰۱۳	۰/۰۵۱۳	۰/۰۰۱۸	-۰/۰۴۵۱	۰/۰۹۱۹
پیشینه کار در روستا	۱/۰۰۰۳	۰/۰۶۸۸	۰/۰۰۰۴	-۰/۰۱۸۳	۰/۰۴۶۸
درآمد خانوادگی	۱/۰۰۰۲	۰/۲۵۴۵*	۰/۰۰۰۹	۰/۰۵۹۹	۰/۲۲۸۸
پیشینه سکونت در روستا	۱/۰۰۰۳	-۰/۰۲۲۱	۰/۰۰۱۱	-۰/۰۹۸۷	۰/۰۷۳۸

* : معنی داری روابط با توجه به قرارگیری صفر در خارج از دامنه کران پایین و بالا در فاصله اطمینان ۹۵٪.

بحث و نتیجه گیری

روستا بیشتر می شود که این نتیجه با نتیجه بررسی های تبارایی و قاسمی (۱۳۸۵)، شاهرودی و همکاران (۱۳۸۷) و کومارا و کومار (۲۰۱۲) همسو است. بر این پایه می توان نتیجه گیری کرد، اگر چه پیشینه کار و سکونت در روستا

نتایج مدل ساختاری مستقیم تحقیق نشان داد که با افزایش سن، پیشینه کار در روستا، پیشینه سکونت در روستا و درآمد خانوادگی، میزان گرایش به اشتغال در

می‌توانند برای اشتغال در روستا ایجاد‌گرایش کنند، اما این رابطه با افزایش سن است که قوی می‌شود.

به عبارت دیگر میزان گرایش جوانان روستایی به اشتغال در روستا به رُغم پیشینه کار و سکونت در روستا کم است. این یافته می‌تواند مبین این مطلب باشد که به رُغم وجود نیروی انسانی ماهر با قابلیت‌های حرفه‌ای فراوان در روستا، فعالیت‌های کشاورزی رونق چندانی نداشته یا دست کم دارای چنان جذابیتی نبوده است، که باعث گرایش به فعالیت‌های کشاورزی و سکونت در روستای جوانان و دانش‌آموختگان کشاورزی شود. این در حالی است که اگر نیروی فعال روستا بر فعالیت‌های کشاورزی تمرکز داشته باشد،

توسعه روستاها را در سطح خرد و توسعه شهرها را در سطح کلان شاهد خواهیم بود. پس باید تمهیدات لازم اعمال شود تا اشتغال در روستا برای جوانان روستایی که در واقع آینده روستا و جامعه روستایی هستند نیز جذاب شود. بنا بر این نتیجه‌گیری فرضیه‌هایی چون جایگاه اجتماعی پایین اشتغال در بخش کشاورزی، درآمد پرخطر فعالیت در بخش کشاورزی، نبود تسهیلات مناسب زندگی در روستا در مقایسه با شهر که محل تحصیل روستا زاده بوده، می‌توانند از جمله موارد پیشنهادی این بررسی باشند که باید در بررسی‌های آتی به آنها پرداخته شده و راهکارهای مناسب آن یافته شود.

قابل یادآوری است که جنسیت نیز به عنوان یک متغیر مستقل مورد بررسی قرار گرفت اما رابطه معنی‌داری با میزان گرایش به اشتغال در روستا نداشت که دلیل اصلی این موضوع بیشتر به محدودیت تعادل بین پاسخگویان زن و مرد باز می‌گردد، چرا بیشتر پاسخگویان را در این بررسی دختران تشکیل می‌دادند و این امر نیز به توزیع جمعیت دانشجویی باز می‌گردد که در سال‌های اخیر شمار دختران در رشته‌های کشاورزی غالب شده است. حضور هر دو گروه دختران و پسران جوان و تحصیل کرده در فعالیت‌های علمی و عملی مربوط به کشاورزی از جمله ضرورت‌های توجه به بخش کشاورزی و روستایی به عنوان محور توسعه است.

حضور قشر تحصیل کرده زن و مرد در زمینه کشاورزی امکان ترویج فناوری‌ها و یافته‌های جدید کشاورزی را

میسر کرده و زمینه‌های توسعه و بهره‌وری فعالیت زنان و مردان روستایی را بیش از پیش فراهم می‌سازد. اما بدون تردید حضور گسترده دختران در رشته‌های کشاورزی تنها به امید گرفتن مدرک شاید راهگشای برنامه‌های توسعه جامعه روستایی و بخش کشاورزی نباشد. لذا ضروری است که در این زمینه یا تدابیری برای حضور پررنگتر پسران برای ورد به رشته‌های کشاورزی اندیشیده شود و یا نظام آموزشی در دانشکده‌های کشاورزی با حساسیت و دقت بیشتر باور، انگیزه، قابلیت و توانمندی لازم را در دختران برای حضور فعال و واقعی در بخش کشاورزی آموزش داده و ایجاد کنند.

بنا بر نتایج تحقیق مشخص شد که متغیرهای سن، پیشینه کار در روستا، پیشینه سکونت در روستا و درآمد خانوادگی ۳۷ درصد از واریانس متغیر گرایش به اشتغال در روستا را تبیین کنند.

به منظور بررسی دقیق تر و شناسایی دیگر متغیرهای تاثیرگذار بر افزایش گرایش دانشجویان به اشتغال در روستا که می‌تواند بر طرف‌کننده بخشی از چالش بیکاری بخش کشاورزی و در سطح عام بخشی از چالش بیکاری در کشور باشد و حتی اشتغالی تولیدی و مولد را به همراه داشته باشد، با استفاده از بررسی کرمی و میموننا (۲۰۱۲)، دسته دیگری از عامل‌های زمینه‌ای وارد تحلیل شدند که می‌توانند در شکل‌گیری عامل‌های فردی تاثیر داشته باشند که بر اساس نتایج تحقیق این تاثیر مورد تایید قرار گرفت چرا که در مدل ساختاری میانجی، با افزایش ۵ درصدی، سهم تبیین متغیرهای مورد بررسی از میزان واریانس متغیر وابسته گرایش دانشجویان به اشتغال در روستا به ۴۲ درصد افزایش یافت.

بنا بر نتایج بدست آمده از برآورد مدل ساختاری میانجی مشخص شد که از بین متغیرهای زمینه‌ای تنها درآمد خانوادگی بود که تاثیر مثبت و معنی‌داری بر شکل‌گیری قابلیت کارآفرینی دانشجویان داشت که این یافته با نتایج بررسی کومارا و کومار (۲۰۱۲) همسو بود. همچنین، نتایج این تحقیق در زمینه وجود رابطه مثبت و معنی‌دار بین قابلیت کارآفرینی و گرایش به اشتغال در روستا، با نتایج پژوهش‌هایی همچون کومارار و همکاران (۲۰۱۰)، کومارا و کومار (۲۰۱۲) و بوسامپم و همکاران (۲۰۱۳) همخوانی

توسعه روستاها را در سطح خرد و توسعه شهرها را در سطح کلان شاهد خواهیم بود. پس باید تمهیدات لازم اعمال شود تا اشتغال در روستا برای جوانان روستایی که در واقع آینده روستا و جامعه روستایی هستند نیز جذاب شود. بنا بر این نتیجه‌گیری فرضیه‌هایی چون جایگاه اجتماعی پایین اشتغال در بخش کشاورزی، درآمد پرخطر فعالیت در بخش کشاورزی، نبود تسهیلات مناسب زندگی در روستا در مقایسه با شهر که محل تحصیل روستا زاده بوده، می‌توانند از جمله موارد پیشنهادی این بررسی باشند که باید در بررسی‌های آتی به آنها پرداخته شده و راهکارهای مناسب آن یافته شود.

قابل یادآوری است که جنسیت نیز به عنوان یک متغیر مستقل مورد بررسی قرار گرفت اما رابطه معنی‌داری با میزان گرایش به اشتغال در روستا نداشت که دلیل اصلی این موضوع بیشتر به محدودیت تعادل بین پاسخگویان زن و مرد باز می‌گردد، چرا بیشتر پاسخگویان را در این بررسی دختران تشکیل می‌دادند و این امر نیز به توزیع جمعیت دانشجویی باز می‌گردد که در سال‌های اخیر شمار دختران در رشته‌های کشاورزی غالب شده است. حضور هر دو گروه دختران و پسران جوان و تحصیل کرده در فعالیت‌های علمی و عملی مربوط به کشاورزی از جمله ضرورت‌های توجه به بخش کشاورزی و روستایی به عنوان محور توسعه است.

حضور قشر تحصیل کرده زن و مرد در زمینه کشاورزی امکان ترویج فناوری‌ها و یافته‌های جدید کشاورزی را

که گرایش بیشتری به فعالیت در زمینه های پرخطر تر در سطح روستا دارند. چرا که انجام فعالیت های کشاورزی همواره پر چالش بوده و حضور افراد کاردان با قابلیت های حرفه ای و کارآفرینانه می تواند خطرپذیری بخش تولیدی را کاهش داده و همچنین مدیریت همه جانبه این فعالیت ها توسط دانش آموختگان زمینه های رشد و توسعه بخش کشاورزی را فراهم سازد.

به هر حال، آنچه مسلم است یکی از راهکارهای اصلی که می تواند سرمایه گذاری های کلان و تلاش های کلان صورت گرفته در آموزش عالی کشاورزی را دوباره به چرخه تولید بازگرداند؛ توجه به افزایش گرایش دانشجویان رشته های کشاورزی به اشتغال در روستا مبتنی بر بهبود سطح قابلیت های کارآفرینی آنان است، هر چند، قابلیت کارآفرینی در بستر خاصی شکل گرفته و شکوفا می شود که در این بررسی، از میان متغیرهای مورد بررسی، تنها میزان درآمد خانوادگی بر روی قابلیت کارآفرینی تاثیر داشت؛ اما شناسایی این بسترها نیازمند بررسی های روان شناختی گسترده تر و دقیق تری خواهد بود.

داشت. در مورد نقش میانجی قابلیت کارآفرینی در رابطه بین میزان درآمد خانوادگی و گرایش به اشتغال در روستا، می توان بیان داشت که با افزایش میزان درآمد خانوادگی، میزان قابلیت کارآفرینی دانشجویان افزایش می یابد که این موضوع می تواند ناشی از محدودیت های موجود برای فعالیت های کارآفرینانه و سهم آورده فعالیت های تولیدی در بخش کشاورزی باشد؛.

از سویی چون منابع اقتصادی بعنوان یکی از عامل های دخیل در راه اندازی و کسب فعالیت های تولیدی شناسانده می شود بنابراین اگر این عامل در طول فعالیت کارآفرینانه تامین شود می تواند بعنوان بزرگترین پشتوانه در عملکرد فعالیت های تولیدی و کارآفرینانه موثر باشد؛ همچنین، به هر اندازه میزان قابلیت کارآفرینی دانشجویان افزایش یابد، به همان میزان، سطح گرایش آنان به اشتغال در روستا نیز افزایش می یابد.

در این زمینه نیز می توان چنین نتیجه گیری کرد که دانشجویان دارای قابلیت های کارآفرینی بالاتر، افرادی با درآمد خانوادگی بالاتر و وضعیت اقتصادی بهتر هستند

منبع ها

- آقاسی زاده، ف. (۱۳۸۳). اشتغال دانش آموختگان کشاورزی: الزامات و راهکارها. همایش ملی آموزش کشاورزی کشور، تهران، ۱۱۲-۱.
- اکبری، م.، موحدی، ر. و کوچکیان، ح. (۱۳۸۸). بررسی نگرش دانشجویان کشاورزی نسبت به اشتغال در بخش کشاورزی مطالعه موردی: دانشگاه بوعلی سینا همدان. فصلنامه پژوهش های ترویج و آموزش کشاورزی، ۲ (۴)، ۹۱-۱۰۲.
- احمدپور داریانی، م. و مقیمی، م. (۱۳۸۵). مبانی کارآفرینی. تهران: نشر فر اندیش.
- تبرایی، م. و قاسمی، م. (۱۳۸۵). بررسی نگرش دانشجویان کشاورزی به اشتغال در مناطق روستایی و عامل های موثر بر آن (مطالعه موردی: دانشکده کشاورزی دانشگاه فردوسی مشهد در سال تحصیلی ۱۳۸۲-۸۳). فصلنامه علوم کشاورزی و منابع طبیعی، ۲ (۱۳)، ۱۱۱-۱.
- حسینی، م.، فرج اله حسینی، ج. و سلیمانپور، ر. (۱۳۸۹). شناسایی و تحلیل موانع کارآفرینی آموزش عالی کشاورزی از دیدگاه دانشجویان کارشناسی ارشد استان تهران. فصلنامه تحقیقات اقتصاد و توسعه کشاورزی ایران، ۳ (۴۱)، ۱۶۹-۱۵۹.
- خالدی، خ.، آگهی، ح. و اسکندری، ف. (۱۳۹۳). نیازهای آموزشی مدیریت کارآفرینی دانشجویان دانشکده های کشاورزی غرب ایران. فصلنامه پژوهش مدیریت آموزش کشاورزی، ۹ (۳۰)، ۳۱۵-۳.
- رضائی، ر. (۱۳۹۰). شناخت و تحلیل قابلیت های کارآفرینی دانشجویان کارشناسی ارشد رشته های کشاورزی دانشگاه زنجان. مجموعه مقالات اولین همایش ملی آموزش در ایران، تهران، ۱۱۰-۱.
- شاهرودی، ع.، فرهادیان، ه. و چیدری، م. (۱۳۸۷). نگرش دانشجویان تحصیلات تکمیلی کشاورزی پیرامون حرفه کشاورزی به عنوان شغل آتی (مطالعه موردی: دانشگاه تربیت مدرس). فصلنامه علوم کشاورزی ایران، ۳۸ (۳۸)، ۱۱۲-۱.

شفیعی، ف. و شعبانعلی فمی، ح. (۱۳۸۶). بررسی نگرش دانشجویان رشته‌های کشاورزی نسبت به اشتغال در بخش کشاورزی (مطالعه موردی پردیس کشاورزی و منابع طبیعی دانشگاه تهران). فصلنامه انجمن جمعیت شناسی ایران، ۴، ۱۷۳-۱۹۲.

شاه ولی، م. و عابدی سروستانی، ا. (۱۳۹۳). عامل‌های موثر بر علاقه و استعداد تحصیلی دانشجویان رشته‌های کشاورزی ایران. فصلنامه پژوهش مدیریت آموزش کشاورزی، ۹ (۳۰)، ۱۶۳-۱۶۴.

فرخ زاده، م.، عطایی، ح.، روحانی، ح. و فاضلی کاخکی، س. (۱۳۸۹). بررسی وضعیت اشتغال دانش‌آموختگان دوره‌های علمی-کاربردی مرکز آموزش عالی جهاد کشاورزی خراسان رضوی (در سال تحصیلی ۱۳۸۶). فصلنامه پژوهش مدیریت آموزش کشاورزی، ۱۲، ۱۲۲-۱۲۱.

کردنائیج، ا. (۱۳۸۴). دانشگاه کارآفرین و نقش آن در ایجاد اشتغال. همایش اشتغال و نظام آموزش عالی کشور، تهران، دانشگاه تربیت مدرس، ۳۱-۳۶.

کردنائیج، ا.، زالی، م.، هومن، ح. و شمس، ش. (۱۳۸۶). ابزار سنجش ویژگی‌های شخصیتی کارآفرینان ایرانی. تهران: انتشارات دانشگاه تربیت مدرس.

مقصودی، ج. (۱۳۸۴). بررسی و مقایسه ویژگی‌های شخصیتی و روانشناختی کارآفرینان تهرانی با افراد عادی. پایان‌نامه کارشناسی ارشد، دانشکده روانشناسی و علوم تربیتی، دانشگاه علامه طباطبائی.

Achchuthan, S. and Nimalathan, B. (2012). Entrepreneurial motivation and self-employment intention: Case study on management undergraduates of University of Jaffna. In C.N. Wickramasinghe and W.M. Madururupperuma (Eds), *Serious in Management Business (Economics and Entrepreneurship)*, University of Kell.

Arbuckle, J.L. (2012). *IBM® SPSS® Amos™ 21 User's Guide*. Amos Development Corporation.

Bandura, A. (1999). Social cognitive theory: An agentic perspective. *Asian Journal of Social Psychology*, 2, 21-41.

Bandura, A. (2000). Cultivate self-efficacy for personal and organizational effectiveness. In E. A. Locke (Ed.), *Handbook of principles of organization behavior*, Oxford, UK: Blackwell.

Bosompem, M., Annor-Frempong F. and Achiaa, Y. (2013). Perceived entrepreneurial competencies of undergraduates and self-employment creation after graduation: Implication for youth policy in Ghana. *International Journal of Business and Management Studies*, 2 (3), 355- 365.

Byrne, B. M. (2010). *Structural equation modeling with AMOS: Basic concepts, applications, and programming (second ed.)*. New York, London, Taylor and Francis Group.

Hair, J. F., Black, W.C., Babin, B.J., Anderson, R.E. and Tatham, R.L. (2006). *Multivariate data analysis (sixth ed.)*. United State of Amreica, Pearson prentice hall.

Hisrich, R. and Peters, M. (2002). *Entrepreneurship: Starting, developing and managing a new enterprise (5th Edition)*. New York, McGraw- Hill Higher Press.

Karami, R. and Maimunah, I. (2012). *Achievement motivation in leadership role of extension agents*. UK, Cambridge Scholars Publishing.

Kumara, S. A. and Kumar, Y. (2012). Entrepreneurial competencies and its relation to self-employment intentions among engineering and business students: A comparative case study. *The IUP Journal of*

Entrepreneurship Development, 3, 60- 76.

Kumara, S., Vasantha, S. and Kumar, Y. (2010). Examining entrepreneurial competencies and their relationship to self-employment intentions among engineering students: A case study from India. *Industry and Higher Education*, 4 (3), 21- 32.

Linan, F. (2008). Skill and value perception: How do they affect entrepreneurial intention? *International Entrepreneurship Management Journal*, 4, 257- 272.

Man, T., Lau, T. and Chan, K. (2002). The competitiveness of small and medium enterprises: A conceptualization with focus on entrepreneurial competencies. *Journal of Business Venturing*, 17 (1), 123- 142.

McStay, D. (2008). An investigation of undergraduate student self-employment intention and the impact of entrepreneurship education and previous entrepreneurial experience. Ph.D. thesis, School of Business, Bond University, Australia.

Rasmussen, E., Mosey, S. and Wright, M. (2011). The evolution of entrepreneurial competencies: A longitudinal study of university spin-off venture emergence. *Journal of Management Studies*, 48 (6), 1314-1345.

Individual and Contextual Factors Influencing the Willingness of Agricultural Students of Zanjan University towards Employment in Rural Areas

Mohammad Badsar¹, Leila Safa², Soheila Fathi³

1- Assistant Professor, Department of Agricultural Extension, Communication and Rural Development, University of Zanjan

2- Assistant Professor, Department of Agricultural Extension, Communication and Rural Development, University of Zanjan

3- MSc Student in Rural Development, University of Zanjan

Abstract

Despite increasing trend of unemployment among graduates of agriculture and the importance of working in rural areas as one of the most important agricultural policies in higher education, a large number of agricultural graduates do not have willingness to work in village. Considering the importance of the issue, the aim of this study was to investigate the effects of individual and contextual factors on the willingness of Agricultural Students of Zanjan University towards Employment in Rural Areas. The statistical population of this study was including 390 senior graduate students in the academic year 2014-2015, which based on Krejcie and Morgan Table, 200 of them were selected through simple random sampling method. A questionnaire was utilized in order to collect the data. Validity of the questionnaire was approved based on the guidance of faculty members at Zanjan University. A pilot study was conducted to determine the reliability of the research instrument, and calculated ordinal coefficient thetas were at the appropriate level (ranges between 0.83 to 0.956). The collected data were analyzed by using structural equation modeling and the application of Bayesian estimation method according to the ordinal measured variables. Obtained results based on Bayesian estimation direct structural model showed that there was a positive significant relationship between the contextual variables such as; sex, age, work experience in rural area, family income and years of residence in the village with the dependent variable of employment willingness in rural area. Also, based on the mediation structural model, it was specified that entrepreneurial capability variable had only a partial mediation role on the relationship between family income and employment willingness in rural area whereas other variables did not have a mediation role.

Index Terms: Unemployment, Agricultural Graduates, Entrepreneurial Capability, Cognitive Theory, Employment in the Village.

Corresponding Author: M. Badsar

Email: mbadsar@yahoo.com

Received: 2014/11/16 ; **Accepted:** 2015/5/26